

太陽電池割付図

【参考図面(寸法は誤差を含んでいる場合があります)】

屋根1 [南(0度) 0.5寸 3.5700kW]  
 屋根材:OKタテヒラ  
 オフセット: 軒200 棟300 ケラバ200  
 4750

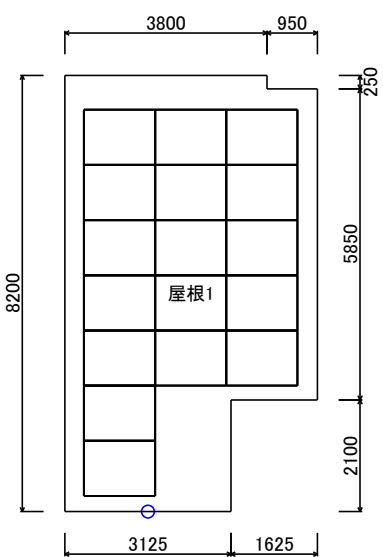
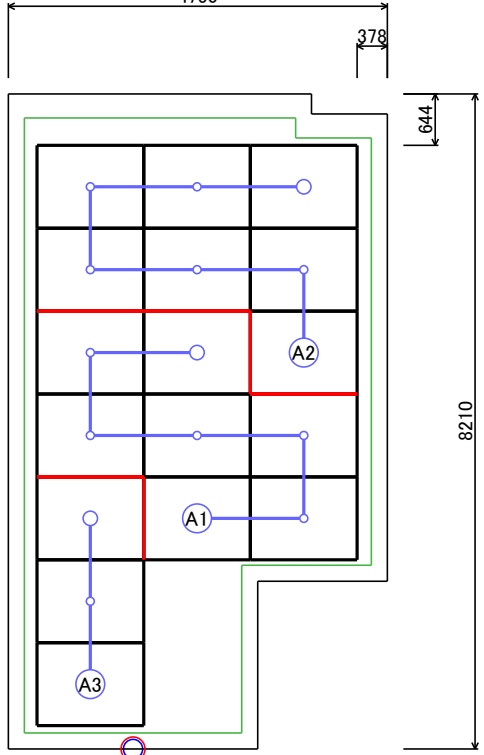

伏図: (S = 1 / 150)



本割付け図は設置可能を前提に作成しております。  
 下記項目は販売店様にてご確認をお願いします。  
 ①屋根の働き寸法及びピッチずれ  
 ②取り外し可能な瓦位置(瓦屋根の場合)  
 ③垂木位置及び取付けピッチ

出力	モジュール型式
210W	KJ210P-3CRCG

パワコン	エコラインEX PVN-406		
	操作リモコン:無し	屋内	
接続/昇圧ユニット	1台/1台	定格出力	4.0 kW
系統番号	210W	設置容量(kW)	昇圧ユニット
A1	7	1.4700	
A2	7	1.4700	
A3	3	0.6300	要
A4			
A5			
A6			
A7			
A8			
合計	17	3.5700	1

商品名	ECONOROOTs-TypeR		図面作成日時	2017.09.26_09:57	
太陽電池容量	3.5700 kW	設備認定発電出力	3.5 kW	接続昇圧ユニット	JB40D/JB01D
出力制御	対象	発電モニタ HEMS機器	未選択		
尺度	1: 100	総屋根面積	35.34 m <sup>2</sup>	太陽電池面積	23.63 m <sup>2</sup> (66.9%)
図番	171008210				
販売店名	橋本不動産(株)				
お客様名	名古屋市中央区日ノ宮町 新築工事 様				

※屋根勾配は、0.1寸刻みで表示しています。 ※真南を0度とし、西方向を+、東方向を-としています。 ※各系統の開放電圧が1つでも300Vを超える際はC種接地工事を行って下さい。  
 ※設備認定発電出力は各制度の計算方法に従って申請して下さい。

縦ラック配置図

【参考図面(寸法は誤差を含んでいる場合があります)】

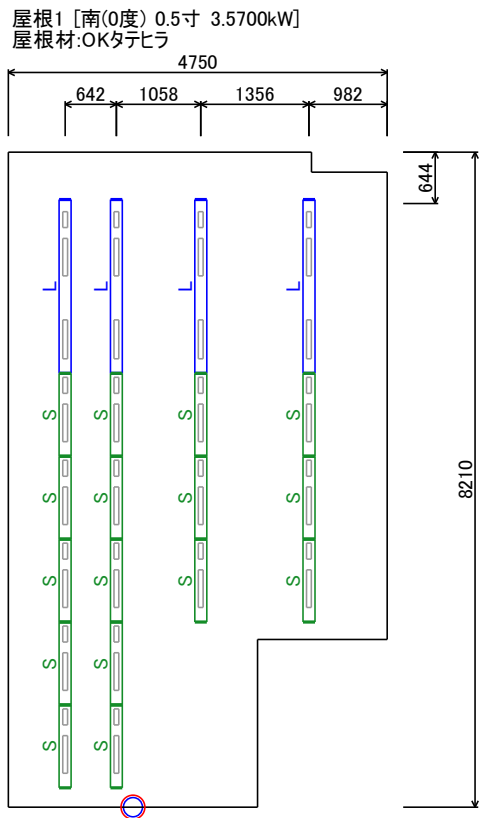

— K-T縦ラック

太陽電池容量	3.5700 kW	図面作成日時	2017.09.26_09:57
尺度	1 : 100	商品名	ECONOROOTs-TypeR
図番	171008210		
販売店名	橋本不動産(株)		
お客様名	名古屋市中村区日ノ宮町 新築工事 様		

※屋根勾配は、0.1寸刻みで表示しています。 ※真南を0度とし、西方向を+、東方向を-としています。

横ラック配置図

【参考図面(寸法は誤差を含んでいる場合があります)】

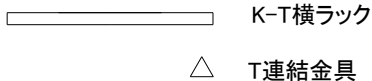
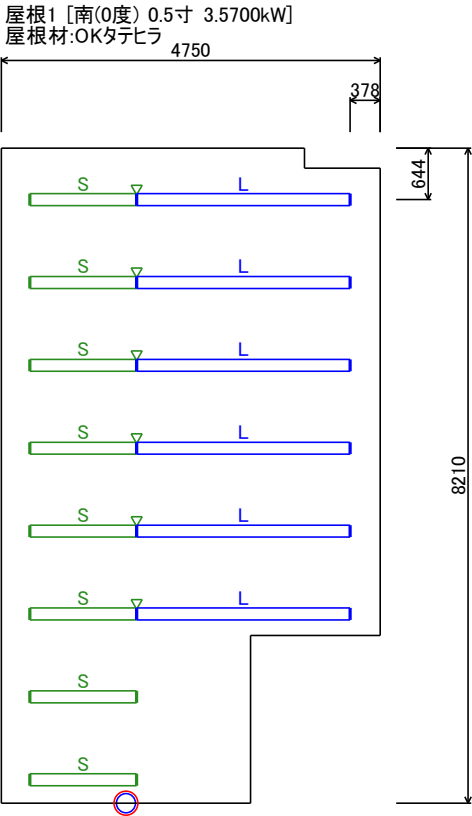

太陽電池容量	3.5700 kW	図面作成日時	2017.09.26_09:57
尺度	1 : 100	商品名	ECONORROOTS-TypeR
図番	171008210		
販売店名	橋本不動産(株)		
お客様名	名古屋市中村区日ノ宮町 新築工事 様		

※屋根勾配は、0.1寸刻みで表示しています。 ※真南を0度とし、西方向を+、東方向を-としています。

直金具A配置図

【参考図面(寸法は誤差を含んでいる場合があります)】

屋根材の働き寸法は、幅333.0、流れ0.0にて作図しております。

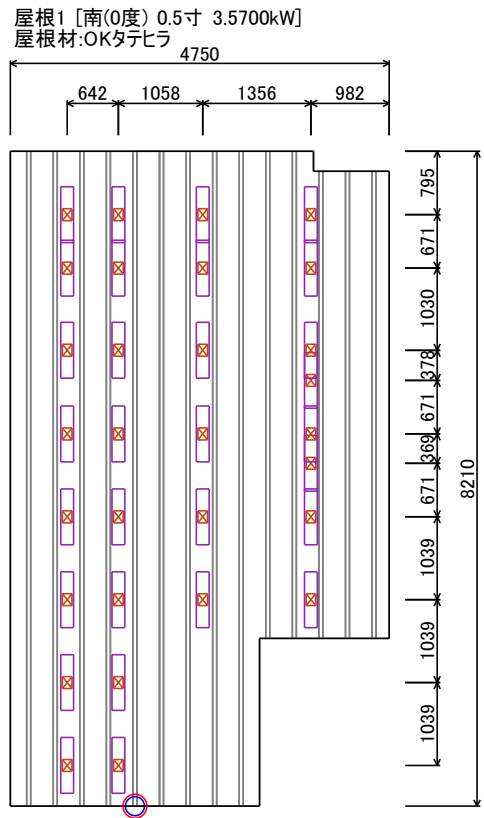

垂木ピッチ(mm): 455  
 積雪量(cm): 30  
 地域風係数(m/s): 34  
 地表面粗度区分: 3  
 屋根高さ(mm): 屋根1=8970-9380

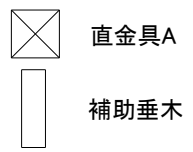

太陽電池容量	3.5700 kW	図面作成日時	2017.09.26_09:57
尺度	1 : 100	商品名	ECONORROOTS-TypeR
図番	171008210		
販売店名	橋本不動産(株)		
お客様名	名古屋市中村区日ノ宮町 新築工事 様		

※屋根勾配は、0.1寸刻みで表示しています。 ※真南を0度とし、西方向を+、東方向を-としています。

# 発電シミュレーション

ソーラー発電システムの太陽電池容量: **3.5700 kW**

年間推定発電電力量: **4122 kWh/年**

(kWh/月)

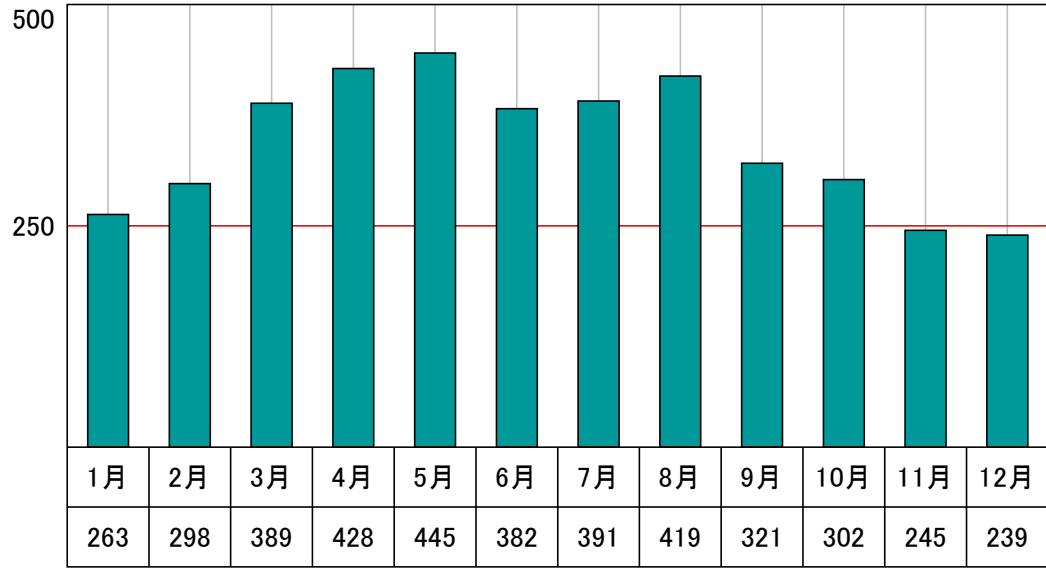

## 環境貢献の目安

石油削減効果(年間): **936 リットル/年**



ポリタンク(18リットル)換算  
**52 個/年**

二酸化炭素削減効果(年間): **2232 kg-CO2/年**



乗用車走行距離削減量換算  
**9498 km/年**



レジ袋換算  
**48523 枚/年**



二酸化炭素削減能力の森林面積換算  
**6252 m<sup>2</sup>**  
テニスコート換算: **24 個分(ダブルスのライン内側)**

この「発電シミュレーション」の結果は、右下に記載の販売店が京セラ「営業支援システム “photoPA”」を利用して出力したものです。実使用時の発電電力量は、実際の日射、設置場所の周辺環境などの条件により大きく変化することがあります。下記の条件により算出されたシミュレーション値は、実際の設置時の導入効果を保証するものではありません。あくまで目安としてご参照下さい。

- 「年間および年間推定発電電力量」は、次の条件で算出しております。
  - (1) 日射量データは、NEDO(独)新エネルギー・産業技術総合開発機構/(財)日本気象協会「日射関連データの作成調査」(平成10年3月)の最新版として、NEDOより平成24年3月30日に公開されたデータ「年間月別日射量データベース(MONSOLA-11)」です。なお、このデータはNEDOの委託調査で日本気象協会が1981年から2009年の29年間の観測データをもとに作成したものです。日射・気温データの地点: 愛知 - 名古屋
  - (2) ソーラー発電システムの太陽電池容量、パワーコンディショナの変換効率、設置の傾斜角と方位角、電気系統の条件などについては、営業支援システム “photoPA” において電気分析を行った際の内容によります。ただし、北面もしくは北面に近い設置は、発電電力量が大きく低下するためお勧めしませんので、真北～西、および、東～真北を選択された場合のシミュレーション結果は参考値としてご覧下さい。
  - (3) 計算方法は、JIS C 8907:2005「太陽光発電システムの発電電力量推定方法」を利用しています。計算における各種要因による損失等の補正係数は次の通りです。
    - ・太陽電池アレイ設置方式による加重平均温度上昇: 21.5℃ (屋根置き形 (折板設置含む))
    - ・太陽電池モジュールの最大出力温度係数 ( $\alpha_{Pmax}$ ) は、太陽電池モジュールの型式毎に若干異なります。
    - ・基準状態の太陽電池モジュール温度 (JIS C 8913より): 25℃ ・基本設計係数 K: 0.926 (総合設計係数から温度補正係数、インバータ回路補正係数を除いたもの)
    - ・インバータ回路補正係数 (実効効率) は、パワーコンディショナ変換効率 (定格負荷時) の係数で代用しています。使用パワーコンディショナ: PVN-406: 96.0%
  - (4) 影などによる損失設定(1月～12月): 0% 0% 0% 0% 0% 0% 0% 0% 0% 0% 0% 0%
  - (5) 推定発電電力量の数値は小数点以下を四捨五入して表記しています。そのため、各月(1月～12月)の表記数値の合計は、年間の表記数値と少し差異がある場合があります。
  - (6) 平成27年1月26日改正の省令による出力制御の影響は含まれておりません。また、「月別/通年の損失」で設定している分を除き、影、積雪、火山灰などによる損失は考慮していません。
- 「環境貢献の目安」は、次の条件で算出しております。
  - (1) 石油削減効果: 発電電力量1kWhあたり0.227リットル 出典: JPEA太陽光発電協会「太陽光発電協会 表示ガイドライン(平成29年度)」より
  - (2) 二酸化炭素削減効果(二酸化炭素換算): 発電電力量1kWhあたり541.5g-CO2
    - ・CO2発生の比較対象は、国内電力会社(2015年度)の平均電源CO2排出量587g-CO2/kWh
    - ・ソーラー発電システムの単位発電電力量あたりのCO2排出量は、結晶系シリコン太陽電池の場合、45.5g-CO2/kWh
    - 出典: JPEA太陽光発電協会「太陽光発電協会 表示ガイドライン(平成29年度)」より
  - (3) 二酸化炭素削減効果(年間)の乗用車走行距離削減量換算: ガソリンの二酸化炭素(二酸化炭素換算)排出係数: 2.35kg-CO2/リットル、乗用車の燃費を10km/リットルと仮定
  - (4) ソーラー発電システムの二酸化炭素削減能力の森林面積換算
    - ・森林 1m<sup>2</sup>あたり年間357.0g-CO2 出典: NEDO(独立行政法人 新エネルギー・産業技術総合開発機構)『太陽光発電導入ガイドブック<本編>2000年改定版』より
    - ・森林面積のテニスコート換算は、ダブルスのライン内の260m<sup>2</sup>を1面の面積として算出

図番	171008210		
太陽電池容量	3.5700 kW	図面作成日時	2017.09.26_09:57
販売店名	橋本不動産(株)		
お客様名	名古屋市中村区日ノ宮町 新築工事 様		